

ASSEMBLAGE :

Il est impératif de procéder à un montage à sec avant collage et remplissage des éléments. L'assemblage se fait de préférence au mortier Weser-Mix JM étudié pour l'assemblage des balustrades et dont la teinte se rapproche le plus possible de la teinte des éléments ton pierre ou blanc cassé. Ce mortier est disponible en seaux de 15 kg (prévoir pour l'assemblage 5 kg au ml).

Poser les éléments avec beaucoup de précautions pour ne pas les salir. Il est important de protéger à l'aide d'un adhésif le pourtour des parties où les joints de finition seront à réaliser.

Les trumeaux se posent à même le sol, les lisses basses sur 2 cm de mortier. Prévoir des trous ou buses permettant l'évacuation des eaux pluviales de la terrasse. Respecter entre les lisses et, entre lisse et trumeau, des joints de 0,5 cm. Prévoir à l'intérieur des trumeaux 4 aciers Ø 8, reliés à la dalle, aux fondations, à la maçonnerie. Remplir de béton les trumeaux (ne jamais utiliser de plâtre, ni de chaux pour éviter l'éclatement des éléments). Tronçonner les lisses suivant les besoins. Poser les balustrades avec un joint de 0,5 cm, selon la répartition choisie (schéma 2). Coiffer les trumeaux de leur chapeau. Appliquer du mortier sur les têtes des balustrades. Poser les lisses hautes, en scellant dans les réservations prévues à cet effet les clavettes rondes. Ajuster les lisses à longueur, à l'aide d'une tronçonneuse. Pratiquer, aux endroits où les lisses ont été coupées ainsi que les trumeaux, des trous pour les clavettes avant de les sceller au mortier (schéma 3). Garnir les joints de mortier. Attendre que l'excès de mortier soit assez sec pour l'ôter en le grattant avec une langue de chat. Pour éviter de tacher la balustrade, ne pas nettoyer les joints à l'éponge.

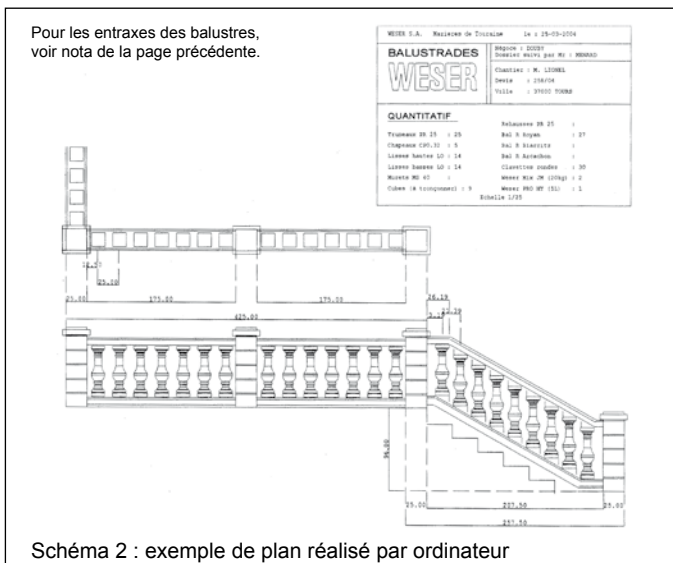

Dispositions particulières pour les descentes d'escaliers :

La hauteur et la largeur des marches des escaliers étant très variables, il faut :

- soit relever soigneusement les cotes avant la pose pour réaliser un plan de pose,
- soit présenter les principales pièces à sec pour déterminer l'emplacement exact des balustrades sur les marches ou sur le limon. Tronçonner suivant la pente de l'escalier les cubes fournis à cet effet. La jonction entre lisses, au niveau du limon et de la main courante, sera réalisée par des coupes en biais (angle de coupe égal à la moitié de l'angle de la pente de l'escalier - schéma 4). Couder, éventuellement, les clavettes au niveau des coupes en biais de l'escalier.

Nos produits sont hydrofugés dans la masse, ils ne craignent donc pas le gel. Pour conserver plus longtemps leur aspect d'origine et éviter les salissures atmosphériques, il est recommandé de protéger les balustrades, dès la fin du chantier, par une application de Weser-Pro HY.

En cas de difficulté particulière, n'hésitez pas à nous écrire ou nous téléphoner, nos services techniques sont à votre disposition.

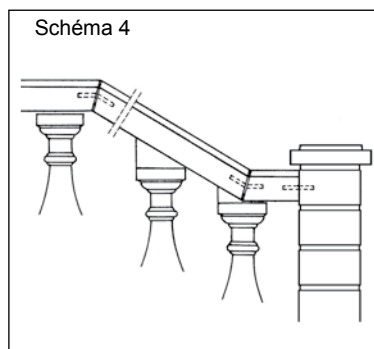

WESER S.A.

F. 37130 Mazières-de-Touraine

Tél. +33 247 962 323

Fax +33 247 964 469

Internet : www.weser.fr

Fabriqués à partir de granulats naturels, ces produits peuvent présenter de légers écarts de teintes qui ne peuvent en aucun cas donner lieu à des réclamations. Weser se réserve le droit de modifier ses produits sans préavis.